

## Accessori dedicati

L'impianto di una porta automatica richiede necessariamente l'integrazione con gli accessori, indispensabili per il comando e per la sicurezza.

CAME offre allo scopo una gamma di dispositivi specifici per ogni contesto applicativo e per ogni esigenza, anche particolare.

Radare di comando, selettore di funzioni, batterie d'emergenza, pedane sensibili, selettori a codice, sono solo alcuni esempi di quanto sia disponibile per realizzare impianti completi e funzionali, ma soprattutto originali CAME.



## Gli accessori di comando

### > Selettore funzioni

È l'elemento fondamentale per il comando di una porta e permette la selezione dello stato di lavoro, controllando il movimento delle ante.

Viene applicato in prossimità del passaggio o in altra dislocazione in base alle specifiche esigenze.



### > Sensore volumetrico a sfioramento

È un comando manuale che consente l'apertura della porta senza entrare in contatto fisico con il comando stesso, evitando al contempo le aperture indesiderate.

Adatto all'impiego negli ospedali, studi medici e dove esistono problematiche legate all'igiene.



### > Pedane sensibili a pavimento

Elementi studiati per la predisposizione di un comando locale a terra, coperto da uno zerbino. Adatto alle applicazioni in spazi contenuti.



### > Radar infrarosso a campo regolabile

Trovano applicazione nella maggior parte delle automazioni destinate al controllo dei passaggi di persone, negli ambiti civili e commerciali.



### > Radar volumetrici a microonde

Specifici per la rilevazione mista di persone e cose (es. carrelli), sono preferibili nei contesti applicativi dove sussista questa necessità come nei supermercati e nei centri commerciali. Disponibili in 4 diversi modelli differenziati per portata, direzionalità e per altezza di applicazione.



### > Radar di sicurezza a infrarossi

Dispositivo di rilevazione specifico per la protezione di aree adiacenti al movimento delle ante.

Risulta particolarmente adatto ai contesti applicativi che necessitano di un elevatissimo standard di sicurezza come ospedali e scuole.



### > Selettori a codice numerico

### > Sensori transponder

Accessori specifici, studiati appositamente per la sicurezza del comando. Solo gli utenti abilitati infatti, mediante codice personale, tessera o portachiavi transponder, saranno in grado di azionare l'automazione.



### > Note

Sulle automazioni FLY è possibile anche collegare un'elettroserratura a 12V - 15W max.

### Gli accessori di sicurezza



### > Microfotocellule

Elementi primari per la sicurezza dell'utente, sono miniaturizzate e trovano spazio anche nei sottili montanti in alluminio dei moderni profili.



### > Scheda emergenza elettrica

Provvede al funzionamento dell'automazione in caso di black-out momentaneo.



INFORMAZIONI COMMERCIALI



Made in Italy



Came Cancelli Automatici è un'azienda certificata per il sistema di gestione della qualità aziendale ISO 9001:2000 e di gestione ambientale ISO 14001. Came progetta e produce interamente in Italia.



## La gamma

### Automazioni per porte a battente

- PB1100** Automazione completa per 1 anta battente
- PB2100** Automazione completa per 2 ante battenti
- PF2100** Profilo e copriprofilo per PB2100

### Accessori per il movimento

- PB1001** Braccio dritto di trasmissione per apertura a "TIRARE"
- PB1002** Braccio snodato di trasmissione per apertura a "SPINGERE"

### Accessori di completamento dell'automazione

- MA7041** Selettore di funzioni
- MA7034** Scheda emergenza elettrica completa di n°2 batterie tampone 12V - 0,8 Ah

### Dati tecnici

Tipo	PB1100	PB2100
Alimentazione scheda (V)	230 A.C 50/60 Hz	230 A.C 50/60 Hz
Alimentazione motoriduttore (V)	24 D.C.	24 D.C.
Potenza assorbita motore (W)	138	276
Assorbimento (A)	0,6	1,2
Velocità di apertura 90° (cm/s)	2 ÷ 5	2 ÷ 5
Intermittenza/lavoro	servizio intensivo	servizio intensivo
Coppia max (N/m)	40	40
Temperatura di esercizio (°C)	-20 ÷ +55	-20 ÷ +55

● 24V D.C.

### Limiti d'impiego

Tipo	Peso max anta/e (Kg) / Larghezza max anta/e (mm)		
PB1100 (1 anta)	250 / 800	200 / 1000	150 / 1200
PB2100 (2 ante)	250+250 / 800+800	200+200 / 1000+1000	150+150 / 1200+1200

### Dimensioni

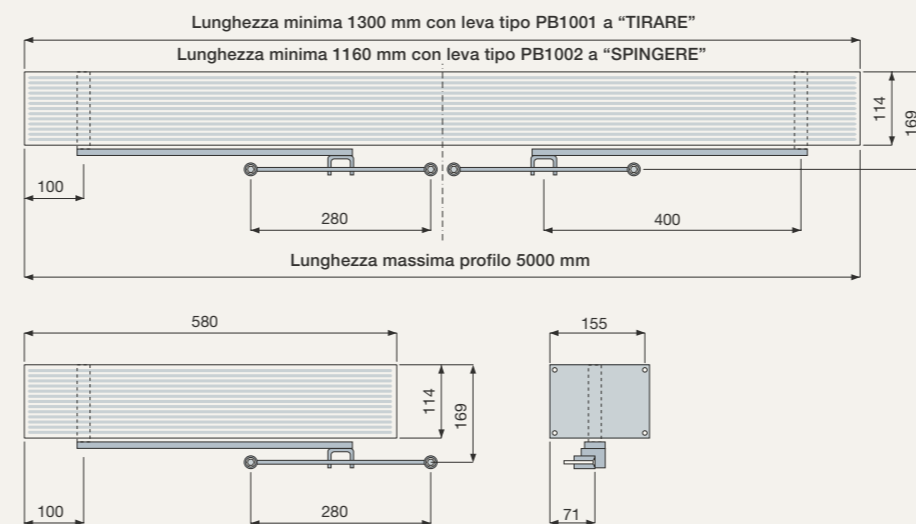

### Came cancelli automatici s.p.a.

via Martiri della Libertà, 15  
31030 Dosson di Casier  
Treviso - Italy

www.came.it - info@came.it

I dati e le informazioni indicate in questo catalogo sono da ritenersi suscettibili di modifica in qualsiasi momento e senza obbligo di preavviso da parte di CAME cancelli automatici s.p.a.

© CAME DEF5723\_03/2007



Porte automatiche a battente per ante fino a 250 Kg

# FLY

**Gli automatismi per le porte a battente adatti ad ogni esigenza**

Un prodotto rivoluzionario pensato appositamente per movimentare qualsiasi tipo di porta, con sicurezza e affidabilità, per agevolare al massimo i vostri movimenti.



# FLY

Le porte automatiche a battente

Le moderne porte a battente sono oggi sempre automatizzabili grazie a Fly, una soluzione estremamente versatile e facile da installare. Ogni tipologia di serramento infatti, sia esso a uso normale o intensivo, può essere movimentato semplicemente con Fly, nella soluzione ad una o due ante, a seconda delle esigenze.

## Tecnologia, e utilità

Una porta automatica è un valore aggiunto per qualsiasi struttura, abitativa, di lavoro, o commerciale. Belle e funzionali al contempo, le automazioni per porta rendono la vita facile già nella fase progettuale dove è possibile integrare, da subito, le diverse soluzioni disponibili per ottenere le massime prestazioni dell'impianto. Gli automatismi Came, e una progettazione attenta ed evoluta, fanno sì che nell'edilizia dei nostri giorni la porta non sia più una barriera, ma un servizio.

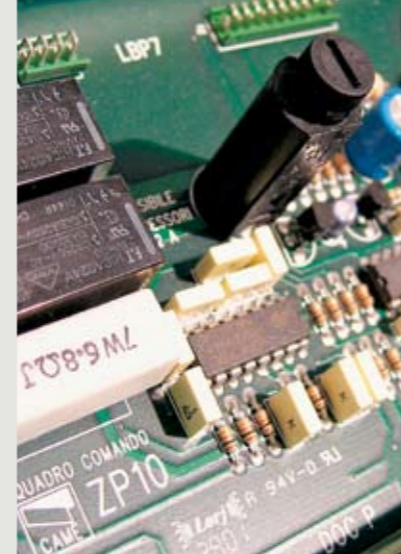

## Il dimensionamento

Dimensionare una porta a battente con Fly è un'operazione semplice. È sufficiente infatti conoscere il peso e la larghezza dell'anta da movimentare e verificare che sia compatibile ai limiti d'impiego. Un'ulteriore precauzione sarà la verifica dell'efficienza meccanica dell'anta, soprattutto se si tratta di un serramento già esistente. Infine è importante anche verificare che vi siano gli spazi necessari per il fissaggio dell'automatismo sopra la porta, oltre che il senso di apertura, a SPINGERE o a TIRARE per definire quale sia la leva di movimento adatta alle necessità.



Un prodotto semplice, versatile e adatto a tutti gli impieghi.



Ambienti collettivi come stazioni ferroviarie, aeroporti, ospedali, uffici pubblici.



Ambienti commerciali come negozi, magazzini della grande distribuzione, farmacie.



Ambienti privati e di servizio come ristoranti, centri sportivi, aziende e locali a uso abitativo.

**Profili personalizzati e personalizzabili.** Trave e coperture sono in lega di alluminio 6060 anodizzato naturale, ma a richiesta, sono possibili diverse verniciature.

**Rilevazione ostacoli.** Il software di controllo permette l'identificazione degli eventuali ostacoli sulla linea di movimento delle ante, e attiva la procedura di sicurezza a movimento rallentato, che si autoripristina ad ostacolo eliminato.

**Cuore "intelligente".** Le logiche di comando e controllo a microprocessore consentono all'automatismo di autoregolarsi nei parametri di corsa e di spinta delle ante, per la massima sicurezza di esercizio.

**Leva a SPINGERE o a TIRARE.** In base al posizionamento del sistema, e al senso di apertura della porta, è possibile scegliere la leva specifica per l'esigenza del serramento.



## Per qualsiasi porta

Le automazioni Fly sono progettate appositamente per automatizzare ante a battente, di qualsiasi natura costruttiva, fino ad un massimo di 250 Kg. Non è necessario dunque disporre di un serramento particolare per installare Fly, ma basta semplicemente fissare l'automatismo sulla parte superiore del passaggio, collegando poi la leva di movimento prescelta all'anta stessa.

Nelle versioni a doppia anta inoltre, Fly viene realizzata "a misura" su richiesta specifica del cliente, per ottenere il massimo risultato estetico dell'installazione.

Fly richiede poco tempo per la fase d'installazione e una minima manutenzione periodica, senza altri oneri aggiuntivi. Grazie alla comoda base di montaggio infatti, è possibile predisporre in modo semplice l'installazione, prevedendo la posizione esatta dei cavi di alimentazione e di quelli indispensabili per gli accessori di comando e sicurezza.

Una volta fissata quindi la base di montaggio sarà sufficiente predisporre l'automatismo.

**Controllo accessi.** Le automazioni per porta a battente Fly sono il naturale completamento dell'impianto di controllo degli accessi. Solo automatizzando tutti i serramenti all'interno dell'area da controllare infatti, sarà possibile garantire costantemente la verifica del passaggio e la gestione dei clienti, siano essi abbonati a un servizio o semplicemente operativi nell'area controllata. Un sistema completo quindi, integrato nei minimi particolari, per ottenere sempre la massima affidabilità e le massime prestazioni, come nella migliore tradizione Came.

**Leve di movimento.** Specifiche per ogni applicazione sia a TIRARE sia a SPINGERE, in base al lato di montaggio dell'automatismo rispetto alla porta.

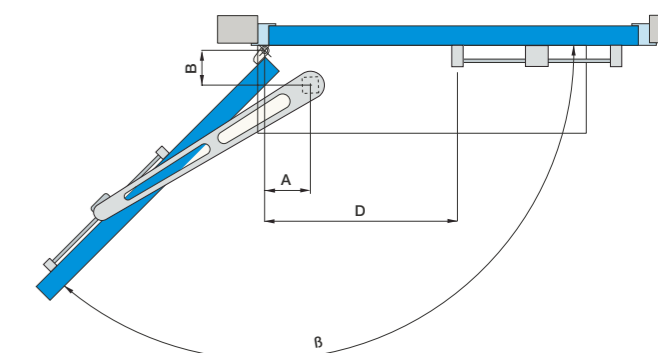
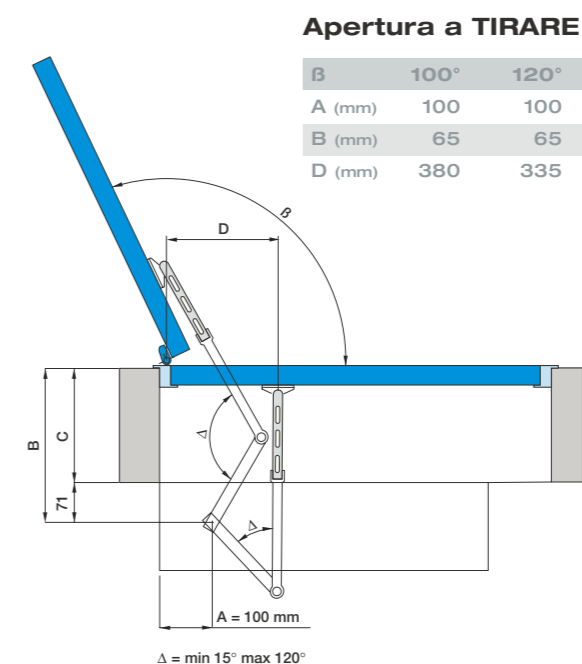

**Apertura a SPINGERE**

B 120°	B 180°
A = 100 (mm)	A = 100 (mm)
B < 420 (mm)	B < 120 (mm)
C < 350 (mm)	C < 50 (mm)
D = 250 (mm)	D = 250 (mm)

## Impianto tipo



**Senza Barriere.** Le Automazioni per porta Fly unitamente alle serie per porte scorrevoli Corsa e Rodeo, rappresentano un valido ausilio per una progettazione all'insegna della fruibilità degli spazi, senza limitazioni o barriere architettoniche.